

2019

(专业 : 630604)

中 业、中 业 业 。

三

1. 业

表1 就业岗位面向表

专业 ()	专业 ()	业 ()	主 业 ()	主 业 举	业 书举
63	6306	52、61、62、 79	4-01-02-03 4-07-06-01 4-07-06-02	主 、 ()	

2.

表2 发展岗位面向表

专业 ()	专业 ()	业 ()	主 业 ()	主 举	业 书举
63	6306	52、61、62、 79	4-99-00 4-01-01-00	专	

(一) 培养目标

本专业培养具有扎实的数学基础，掌握计算机科学与技术专业的基本理论和专业知识，具有从事本专业领域内的科学研究、教学以及工程开发与管理工作的能力，能在本专业领域从事科学研究、教学、工程开发与管理工作的复合型人才。

(二) 培养规格

本专业毕业生应达到以下几方面的要求：

1.

(1) 拥护党的基本路线，具有爱国主义、集体主义、社会主义思想，遵纪守法，诚实守信，具有良好的道德修养和文明行为习惯。

(2) 具有扎实的数学基础和计算机科学与技术专业的基本理论和专业知识，具有从事本专业领域内的科学研究、教学以及工程开发与管理工作的能力。

(3) 业

1) 了解

2) 掌握世、业、

3) 掌握业、

4) 掌握业、业、

。

(4)

1) 了解，

2) 、 ， 《 》

。

(5)

1) 《 》 (

) ， ， ；

2) ；

3) 、 、 。

(6) 业

1) 乐 业 ；

2) 一 业 业 。

2.

(1) 、 中

。

(2) 专业

1) ；

2) 与 ；

3) ；

4) ；

5) ；

6) ；

7) ；

8) 与 ；

9) ；

10) 与 义 ；

11) 。

(3)

1) 。

2)

3) 业

3.

(1) 专业

1) 与 ；

2) 与 ；

3) ；

4) ；

5) ；

6) ；

7) ；

8) ；

9) 与 ；

10) ；

11) 与 ；

12) ；

13) 业 ；

14) ；

15) ；

16) 。

(2)

1) 交 ；

2) 一 ；

- 3) 与 与 ;
- 4) ;
- 5) ;
- 6) 个 、 ;
- 7) 、 严 ;
- 8) 为 。

(3)

- 1) 业 ;
- 2) 于 习与 ;
- 3) 一 ;
- 4) 业 业 习 ;
- 5) 互 ;
- 6) 、 、 ;
- 7) 一 、 、 、 。

(一) 课程结构

为 : 、 专业 、 专业
、 专业 。 下 。

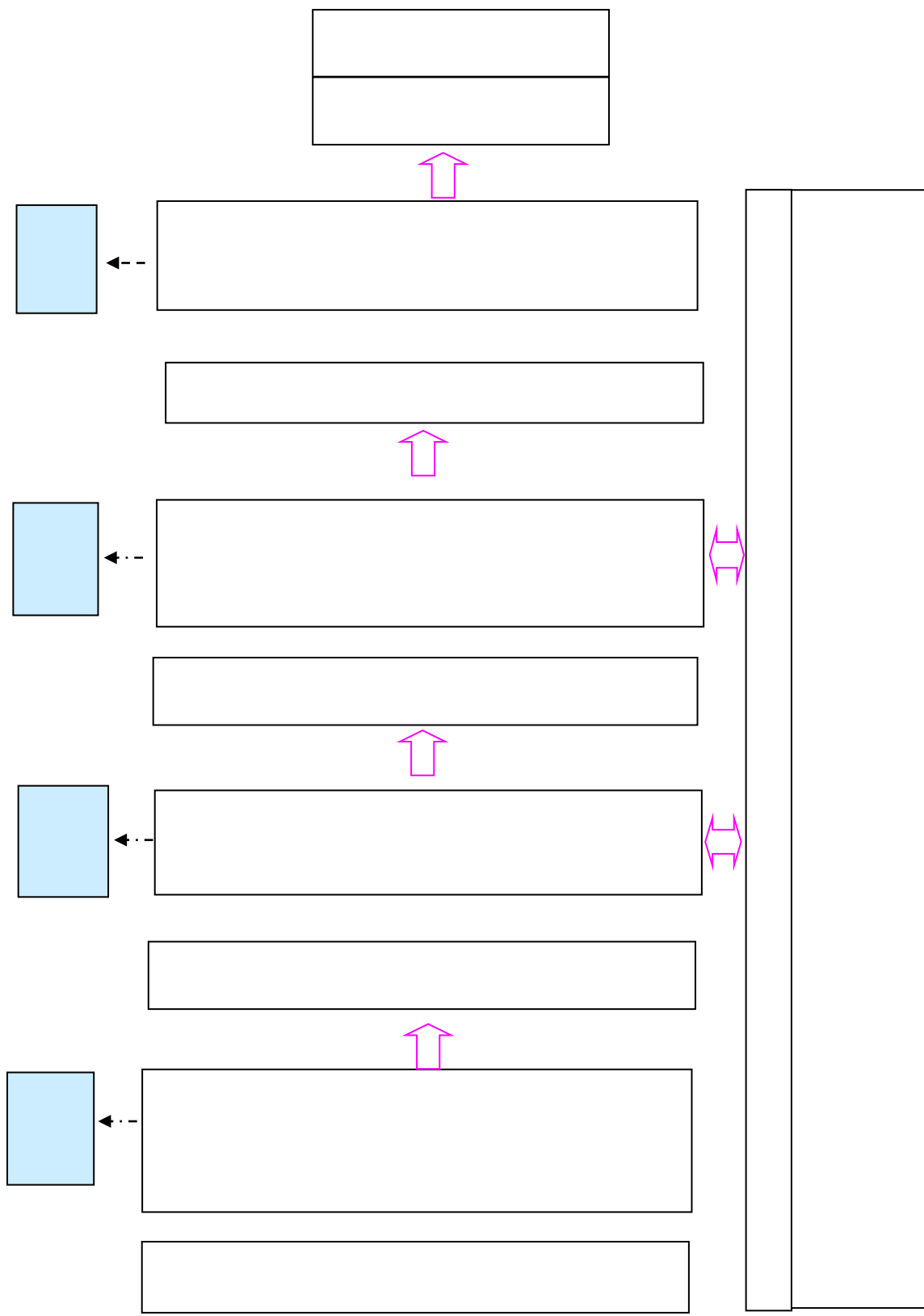

专业

(二) 主干课程与职业岗位要求对应关系分析

主干课程与职业岗位要求对应关系分析表

(三) 课程描述

1. ()
 - (1) (48 , 3)

中 、 ,

。 、 、

、 、 于一 , 中 临

、 、 主义 世 、 、 、

、 , ,

为
(2) (64 , 4)

中 、 ,
。 主义中 为主 ,
中 主义中 主 、 、
义, 中 产 不 主义
与中 ; 主义中
为 , 中 主义 。
中 产 ,
主义中 ,
中 产 、 、 。

(3) 与 (40 , 1)

中 、 ,
。 习 中
主义 为 , 严 、 、
事 、 4个专 ,
《 “ 与 ” 》 。
 , 一
 ,
、 、 。

(4) (16 , 1)

为 《 》 ,
 ,
。 下,
 , 些专 , 专业

习，与，
。
主习。
(5) 与 (15, 2)
习 习 书 于
为，《中 于〈
事〉》((2019) 1)，事
、事 为主，、为、
，
事，，为
。

(6) 事 (32, 2)
，了 事
，、，主义
、事、中、
、事、争 为主，
主，与，
，、，
。

(7) (144, 8)
《与》
，专业
。中，
，也，
、主。

《 》, “ ”、
“ 一”主 , , 习为主
, ,
, 于 ,
, ,
, 为 “ ” 》。

(10) 业 与 业 (二) (16 , 1)
为 中 、 于 业 业
, 业 , 业
。 主 业 、 、 、
、 业 。 、 专 、
业 , ,
业 业 。

(11) 业 (32 , 2)
上 下 , 上 16 , 下
16 。
— “ ” , 《
于 2016 业 业 业 》
, 于 业 , 业
, 业 为
, 业 中 业 中
, , 业
。

(12) (32 , 2)
为 , ,
与 产 , 、 、 ,
。 、 、
、 、 为主
。 为 、 为
与 , 中 、 、 ,

一、 、 、 、 、 、 、 、

业 下

、 A 、 为

一 交 下 、

。

(16) (46 , 3)

为 《 于 业

》 , 中 习 上 一

、 、 、 、 、 、 。

中世 、 、 、 、 、 为主 、 了
习为主

、 、 、 、 、 、 、 、 、 、 、 、 、

。

(17) (16 , 1)

为 《 于 业

》 , 了 、 、 、 、 、 、 、 、 、 、 、 、

、 、 、 、 、 、 、 、 、 、 、 、 、 、 、 、 、

事 书 书 为主 。

、

、

、 与 。

(18) 中 (16 , 1)

为 《 中 》 ,

了 久丰 产, 中

。 中 、 、 、 、 、 、 、 、 、 、 、 、

中 为 ， 为主 ， ，
， 。

(19) (16 ， 1)

为 《 》 ，
， ， 。

、 、 为主、

）》，不 为
。 了 、 、 、
、 、 与 。
习、 中 。
,
与 , 与 , 、
、 、 。
(23) (16 , 1

业，主：
、主、业、
、与、业
、业。
中主：、业、
、一为，
为主
，“、”一。

(2) (32)

为了
个、业、产，个、业
争义，。
、了世主
中
中交，、
、；、与为、为乐
、产、为举。(3)

(48)

为了，业习，
、
、产、
为主，习

、 、 、 、 、
与 ， 与 ，
、 与 业 ，
、 、 业 、 于
与 。

(4) (40)

《 》 专业 专业为
， 专
一 专业 。 专业 专业 中
于专业 。
、 产 、 与
、 ， 习
一 。 业
业 ， 习，为 业 中 业
。

(5) (48)

为 了 、 一
、 与 ，
与 习 与 ，
也为 一 习 专业 下一个 ，
。 两 ，
、 为 、 产 、
、 为主 ，
、 、 业
、 与 为主 。“

” ， 业为 ， ，
、 与 ， ，
与 ， ，
、 、 。

(6) (56)

— ，
为 了 ，为了
、 ，
， 《 》 。

、 、 与
为主 。 “ 为 ， ” 为主
与 ， 中 、 ，
。

(7) 与 (56)

业 ， 产 与业 专业
， 为了 与 ，
产 与业 ， 。

、 ， 与 、 、
、 交 为主 ， 业 、
，
与 业 与 ， 事
与 。

(8) 与 (32)

为了 ， 了
， 个 ，

。主 与 ，主
、 与 ， 、 、 、
、 与 、 。
与 、 。
为主 ，
， 了
、 。
(9) (32)
为 中 业 ，丰 专业
中 ， 。主
为 、 、专 三个 。
， ， ，
， 些 中 与
； ， 中
。
(10) 与 (56)
为 专业 ， 了 ，为
专业 习 下 ， 。
、 、 、 、 、
、 为主 。 一 为主
与 ， 习 专业 ，为专
业 。
(11) 业 (1 28)
， 不 业不 业 业
， 了 ； ；

五不业业，中、
、中、；、习
交，专业。

(12) 与 (1 28)
业，产 与业 专业
，为了 与
产 与业，。

、，与、
、交 为主，业、
，
与业 与，事

与
(13) (1 28)
一，
，
，
。

3. 专业

(1) 业 与 (56)
业、
、业；
主：与、
、；主 为 与
，中 主：、
。 为主，

习 业

, 与 ,

。

(2) 业 (56)

义 、 、

、 ,

业 业 。 主 为： 不
不 、 、不
、 业 与 、 业 与 、
业 与 ；主 为 与 ，
中 主 ： 、 、 、
， “ + ” 为 ，
，
， 为 业 业 下
。

(5) 业 (48)

、 、 业
与 专 业 。
主 ： 与 、 、 、
与 、 、 、
、 与 、 、
与 、 、 、
、 、 、 。
中 主 ： 、 、 、 、
为 、 、 、 。

(6) 与 (48)

于 、 与
、 、 、
、 、 、
、 、 、
习 ；

主 为： 、 、 ；

中 主 ： 、 、 、 习 习、 习，
“ 、 交 ”为 ，
《 业 》
为 。

(10) (1 28)

为中 业 与
、 (、) 、
业中

。 为 、 中
、 中 主 ： 、
、 ， “ 、 交
”为 ， 了
、 为 。

(11) 业 (1 28)

一 业
、 为 、
、 与 。主
为： 与 一 业 为 主 、 为
业
； 中 主 ： 、
、 、
习， “ 、 交 ”为

，《业》
为业
。

(12) 业 (1 28)

业 业

：、
、ABC、

业。中主：

、中、中
业，为。

(13) 专业 专 (1 28)

一 专业 专业

，一 专业

； 个 专，严

，专

。

(14) 专业 (1 28)

专业，为了 专业

，五，业

与，一。

、与、

、与、

与、

、两，专业

业。

(15) 业 (1 28)

业、业 业不
，为了 业、业， 业之
了业， 业
一，业 业
业不，一上业
，。

(16) 业习与业 (16 448)

业 之 业
中不，为了 一个，也为了
业 一个了、与
， 业习与业， 习
中。 业 习
， 专业，为业、
、 (业)为主， 业与
“ ”， 业 +
“ ”， 专业 为
产，为一
。

4. 专业 (专业)

(1) 业 (40)

习主 了 业
， 业。
业、 与业、业
、业 与、业、

序F' , / > ÖGxî(2Ëyp,Ó8Až G 了

1x* < ,° 0 b¹S,, ãc• 业 , 一 ,

6 DE'*, d\$^:[] 0 b , , (EPA[€Ó¥a(2ËypÓ V\$ ^ 69

, 为 业 业 下

。

(2) (40)

事 业一

与 , , , , , 中 业 ; 业 ,

(4) 业 (48) 业 , 了 业 , 业 、 与 、 、 、 、 、 、 业 、 业 “ ” 。 主 为: 业 、 业 、 业 与 、 业 、 业 、 业 、 业 、 业 、 业 、 业 ; 主 为 与 , 中 主 : 、 、 、 、 、 “ + ” 为 , 业 业 业 。

(5) 与 (40) 业 两个 : 与 , 主 : 与 、 CIS 、 、 与 、 业 与 。主 为 与 , 中 主 : 、 、 、 、 、 为主 , 习 , 与 中 一些 。

(6) 与 (40)

为了 事

主 ；主 为 与

中 主 ； 、 、

、 “ + ” 为

业 业 。

(7) (40)

为 ， 一 业

、 习 了 中业

、 了

、 。

(8) (40)

个 业 争 中 一个 ， 产 下， 为 业 。

为主 ， 一

于产

中 。

、 中 ， 、

业 。

(9) 业 与 (1 28)

与

。主 : 、 、

、 、 中 主

: 、 、 、

、 习, “ 、 交 ”

为 , ,

为 业 , 业

。

(10) 业 (1 28)

了 业

; 主 : 一个

争 业, “ 业”,

业 、

中, 不 , 主

“ 业” 中 习,

业 。 临 , 争

与 , 与 。

1. (1)

2. 业 (2)

3. 专业 (3)

4. 专业 (4)

5. (5)

(一) 专业教学团队

1.

(1) 《 业 》 专 ；

(2) 与 上

， ；

(3) 专业 专 与 专业 上 ，

。专业 中 一 ，

业 专 ， 与

习 为主， 专业 50% 。

(4) 习 与 专业 专 上 ，

专业 业 。

2. 主

主 、 业 丰

， 。

， 。

(1) 、 、 、 业 、

、 业 、

。

(2) 、

。

(3) ，

， ， 。

(4) ， 不 。

3.

，

，为 ， 。
 专业 两 一 专业 习交
 。 、 习 ， 主 与
 交 ，了 业 ， 习 专业 、
 、 、专业 ，
 习 二 () 交 。

(二) 教学设施

1. 专业

一 () 、 、 、 ，
 互 WiFi ， 。
 ， 、 、
 。

2. 习

习 、 、
 、 业 、
 ，主 下 。

3.

与业、业，互互，
专业习下：

(三) 专业教学资源

1. 与

不专业，一。专业
、主书、
习书、习上，
。

2.

(1)

、业，专

互，主 习、主，
习、。

1. 专业 中，
，、
。主 两
。

2. 为，
不 下 予
。

3. 产 为，一
了不、不、不，
与。

4. 交 “三”、“三”、“三” 习
，“三” “主”，习 “”，
习“”。

(1) “主”

与 业。一，
。二，
三，
，
。五，
中、
、。

(2) 习 “”

专业 与 业 ()、
上， 习 习，

中、 、 、 ，
习 。 且， 与 ，
中，专业 、 习 ， 业
业 与 、 业 、 业 、
业 、 。

(3) 习“ ”

习 “ ” “ ” 两 。
“ ” 业 习， 习
为 业， 习 专业 习 为业 与 业 习，
习 一 ，
一 与 ，主 与 ， 习
。 业“ ” 与 ， 业 业
， 业 ， 业 ，
业 、 ， 业 。
“三 ” 专业 习 与 习 ， 业
与 ， 与 业 。

(1) 专业 习 与 习

专业 习 与 习 交 ， “
习”与“ 业 ”两个 习 为一 ， 不
“两 ”。 “ 乐 ” 中，专业 习
3个 (6个) ， 习 2、
3、4 、 习 5 6 ， 不 “一
” ， 习与 习互不 ， 为一个 习 。

(2) 业 与

业 一 习 业

习。业专业，
。习，
专业、习业、业、
业、业丰，业、专业
下、，业
，业与，两不。

(3) 与业

，
业于，业
与，业、业习、业，
业业，业，
业之中。“一”、“乐”

、业与中，
，
个。“”、“”
下个：①习上，
业；②个上，个
业与业业一
上；③上，业与专业为一，
了专业、业，业，业
、业。④上与
业，业举、专、业
、业，与业、与业
，业互。

“三”与业，业与专

业 习 习 ， 与 业 习 中
。

(1) 与 业

业 ， 与 业 为
业 、 业 三 ， 中
， 业 业 业
业 。

(2) 业 与 专业 习 习

习 ， 习 习 习 ，
业 与 专业 习 习 习
， ，
业 、 与 业 ， 了 ，
专业 、 习 习
， 业 、
业 、 、 、 、
、 ， 业 专
业 50%。

(3) 与 业 习 中

与 业 上 习 中
， 习 ， 互 ，
习 中 。 习 中 ：
、 、 、 业 、 专
业 、 、 、 习
、 与 。

(五) 教学评价

1.

与
专业 与
与

2.

(1) 《 业
》 ((2017) 84) 。

(2) 业
、 主 、 、 。

(3) ， 。

(六) 教学质量

1. 专业 与 专业
、 习 、 业
专业 、 、
、 、 、
。

2. 业 、
业、 、 与 、 与
、 与 、 与
。

3. 、 业、 、
、 、 。

4. 中 、
、 习 上 予 、

。

1.

(1) 主义 世 、 、
； 、 ； 举 为习 《 业
为 》；

(2) 业 、 、
一 ；

(3) 业 业 ， 事 专业 专业
业 ；

(4) ， 。

2.

(1) 144 。 中： 53.5 (
8)，专业 29.5 ，专业 48.5
，专业 12.5 。

(2) 习、 业 。

1: (2- 4)

2: (6)

3: (7)

表二 基本素养及拓展模块教学进程表

课程号	课程名称	学分	学时	课程学时				考核方式	备注
				理论	实验	实践	其他		
140	256	58	7	12	0	0	0	⑦	
141	257	58	7	12	0	0	0	⑦	
142	258	58	7	12	0	0	0	⑦	
143	259	58	7	12	0	0	0	⑦	
144	260	58	7	12	0	0	0	⑦	
145	261	58	7	12	0	0	0	⑦	
146	262	58	7	12	0	0	0	⑦	
147	263	58	7	12	0	0	0	⑦	
148	264	58	7	12	0	0	0	⑦	
149	265	58	7	12	0	0	0	⑦	
150	266	58	7	12	0	0	0	⑦	
151	267	58	7	12	0	0	0	⑦	
152	268	58	7	12	0	0	0	⑦	
153	269	58	7	12	0	0	0	⑦	
154	270	58	7	12	0	0	0	⑦	
155	271	58	7	12	0	0	0	⑦	
156	272	58	7	12	0	0	0	⑦	
157	273	58	7	12	0	0	0	⑦	
158	274	58	7	12	0	0	0	⑦	
159	275	58	7	12	0	0	0	⑦	
160	276	58	7	12	0	0	0	⑦	
161	277	58	7	12	0	0	0	⑦	
162	278	58	7	12	0	0	0	⑦	
163	279	58	7	12	0	0	0	⑦	
164	280	58	7	12	0	0	0	⑦	
165	281	58	7	12	0	0	0	⑦	
166	282	58	7	12	0	0	0	⑦	
167	283	58	7	12	0	0	0	⑦	
168	284	58	7	12	0	0	0	⑦	
169	285	58	7	12	0	0	0	⑦	
170	286	58	7	12	0	0	0	⑦	
171	287	58	7	12	0	0	0	⑦	
172	288	58	7	12	0	0	0	⑦	
173	289	58	7	12	0	0	0	⑦	
174	290	58	7	12	0	0	0	⑦	
175	291	58	7	12	0	0	0	⑦	
176	292	58	7	12	0	0	0	⑦	
177	293	58	7	12	0	0	0	⑦	
178	294	58	7	12	0	0	0	⑦	
179	295	58	7	12	0	0	0	⑦	
180	296	58	7	12	0	0	0	⑦	
181	297	58	7	12	0	0	0	⑦	
182	298	58	7	12	0	0	0	⑦	
183	299	58	7	12	0	0	0	⑦	
184	300	58	7	12	0	0	0	⑦	
185	301	58	7	12	0	0	0	⑦	
186	302	58	7	12	0	0	0	⑦	
187	303	58	7	12	0	0	0	⑦	
188	304	58	7	12	0	0	0	⑦	
189	305	58	7	12	0	0	0	⑦	
190	306	58	7	12	0	0	0	⑦	
191	307	58	7	12	0	0	0	⑦	
192	308	58	7	12	0	0	0	⑦	
193	309	58	7	12	0	0	0	⑦	
194	310	58	7	12	0	0	0	⑦	
195	311	58	7	12	0	0	0	⑦	
196	312	58	7	12	0	0	0	⑦	
197	313	58	7	12	0	0	0	⑦	
198	314	58	7	12	0	0	0	⑦	
199	315	58	7	12	0	0	0	⑦	
200	316	58	7	12	0	0	0	⑦	
201	317	58	7	12	0	0	0	⑦	
202	318	58	7	12	0	0	0	⑦	
203	319	58	7	12	0	0	0	⑦	
204	320	58	7	12	0	0	0	⑦	
205	321	58	7	12	0	0	0	⑦	
206	322	58	7	12	0	0	0	⑦	
207	323	58	7	12	0	0	0	⑦	
208	324	58	7	12	0	0	0	⑦	
209	325	58	7	12	0	0	0	⑦	
210	326	58	7	12	0	0	0	⑦	
211	327	58	7	12	0	0	0	⑦	
212	328	58	7	12	0	0	0	⑦	
213	329	58	7	12	0	0	0	⑦	
214	330	58	7	12	0	0	0	⑦	
215	331	58	7	12	0	0	0	⑦	
216	332	58	7	12	0	0	0	⑦	
217	333	58	7	12	0	0	0	⑦	
218	334	58	7	12	0	0	0	⑦	
219	335	58	7	12	0	0	0	⑦	
220	336	58	7	12	0	0	0	⑦	
221	337	58	7	12	0	0	0	⑦	
222	338	58	7	12	0	0	0	⑦	
223	339	58	7	12	0	0	0	⑦	
224	340	58	7	12	0	0	0	⑦	
225	341	58	7	12	0	0	0	⑦	
226	342	58	7	12	0	0	0	⑦	
227	343	58	7	12	0	0	0	⑦	
228	344	58	7	12	0	0	0	⑦	
229	345	58	7	12	0	0	0	⑦	
230	346	58	7	12	0	0	0	⑦	
231	347	58	7	12	0	0	0	⑦	
232	348	58	7	12	0	0	0	⑦	
233	349	58	7	12	0	0	0	⑦	
234	350	58	7	12	0	0	0	⑦	
235	351	58	7	12	0	0	0	⑦	
236	352	58	7	12	0	0	0	⑦	
237	353	58	7	12	0	0	0	⑦	
238	354	58	7	12	0	0	0	⑦	
239	355	58	7	12	0	0	0	⑦	
240	356	58	7	12	0	0	0	⑦	
241	357	58	7	12	0	0	0	⑦	
242	358	58	7	12	0	0	0	⑦	
243	359	58	7	12	0	0	0	⑦	
244	360	58	7	12	0	0	0	⑦	
245	361	58	7	12	0	0	0	⑦	
246	362	58	7	12	0	0	0	⑦	
247	363	58	7	12	0	0	0	⑦	
248	364	58	7	12	0	0	0	⑦	
249	365	58	7	12	0	0	0	⑦	
250	366	58	7	12	0	0	0	⑦	
251	367	58	7	12	0	0	0	⑦	
252	368	58	7	12	0	0	0	⑦	
253	369	58	7	12	0	0	0	⑦	
254	370	58	7	12	0	0	0	⑦	
255	371	58	7	12	0	0	0	⑦	
256	372	58	7	12	0	0	0	⑦	
257	373	58	7	12	0	0	0	⑦	
258	374	58	7	12	0	0	0	⑦	
259	375	58	7	12	0	0	0	⑦	
260	376	58	7	12	0	0	0	⑦	
261	377	58	7	12	0	0	0	⑦	
262	378	58	7	12	0	0	0	⑦	
263	379	58	7	12	0	0	0	⑦	
264	380	58	7	12	0	0	0	⑦	
265	381	58	7	12	0	0	0	⑦	
266	382	58	7	12	0	0	0	⑦	
267	383	58	7	12	0	0	0	⑦	
268	384	58	7	12	0	0	0	⑦	
269	385	58	7	12	0	0	0	⑦	
270	386	58	7	12	0	0	0	⑦	
271	387	58	7	12	0	0	0	⑦	
272	388	58	7	12	0	0	0	⑦	
273	389	58	7	12	0	0	0	⑦	
274	390	58	7	12	0	0	0	⑦	
275	391	58	7	12	0	0	0	⑦	
276	392	58	7	12	0	0	0	⑦	
277	393	58	7	12	0	0	0	⑦	
278	394	58	7	12	0	0	0	⑦	
279	395	58	7	12	0	0	0	⑦	
280	396	58	7	12	0	0	0	⑦	
281	397	58	7	12	0	0	0	⑦	
282	398	58	7	12	0	0	0	⑦	
283	399	58	7	12	0	0	0	⑦	
284	400	58	7	12	0	0	0	⑦	
285	401	58	7	12	0	0	0	⑦	
286	402	58	7	12	0	0	0	⑦	
287	403	58	7	12	0	0	0	⑦	
288	404	58	7	12	0	0	0	⑦	
289	405	58	7	12	0	0	0	⑦	
290	406	58	7	12	0	0	0	⑦	
291	407	58	7	12	0	0	0	⑦	
292	408	58	7	12	0	0	0	⑦	
293	409	58	7	12	0	0	0	⑦	
294	410	58	7	12	0	0	0	⑦	
295	411	58	7	12	0	0	0	⑦	
296	412	58	7	12	0	0	0	⑦	
297	413	58	7	12	0	0	0		

表三 专业基础及核心模块教学进程表

课程类别	课程编号	课程名称	课程代码	课程学分	课程学时			年级/学期/理论课周数/周课时/实训周						考核方式		备注
					总学时	其中		一学年		二学年		三学年		考试	考查	
						理论学时	实验实训学时	1	2	3	4	5	6			
								16	19	17	14	14	0			
专业基础课程	1	经济法基础	0301005	2.5	40	20	20			3				3		
	2	经济学基础	0103001	3.0	48	30	18			4*12				3		
	3	电子商务基础与运用	0103003	2.0	32	20	12				3*11			4		
	4	现代物理基础	0103028	2.0	32	20	12				2			4		
	5	市场营销实务	0102001	3.5	56	32	24		4					2		
	6	连锁经营管理实务	0104007	4.0	64	40	24	4						1		
	7	商务礼仪	0102063	2.0	32	22	10		2						2	
	8	市场调查实务	0102044	3.5	56	32	24			4				3		
	9	商品知识与养护技术	0106003	3.5	56	40	16	4						1		
	10	推销与谈判	0102076	3.5	56	36	20				4				4	
专业核心课程	11	连锁企业促销管理实务	0104143	3.0	48	32	16					5			5	
	12	数字化营销	待定	2.5	40	30	10					4		5		
	13	连锁企业商品采购实务	0104009	3.0	48	30	18			4				3		
	14	连锁企业门店营运与管理实务	0105026	3.5	56	36	20				4			4		
	15	连锁企业品类管理实务	0104214	3.5	56	36	20				4				4	
	16	顾客体验与服务	0104173	3.0	48	32	16					5			5	
	17	零售数据分析与应用	待定	3.0	48	30	18				4				4	
小计				51.0	816	518	298	8	6	15	21	14	0			
实践实训环节	1	连锁企业认知实训	待定	1.0	28		28		1						2	
	2	推销与谈判实训	0102023	1.0	28		28				1				3	
	3	市场调查实训	0102014	1.0	28		28			1					2	
	4	连锁企业促销实务实训	待定	1.0	28		28					1			5	
	5	连锁企业商品采购实训	0102083	1.0	28		28			1					3	
	6	数字化营销实训	0104017	1.0	28		28					1			5	
	7	连锁企业门店营运与管理实训	0105032	1.0	28		28				1				4	
	8	连锁企业品类管理实务实训	0104228	1.0	28		28				1				4	
	9	专业技能专项实训	待定	1.0	28		28						1		5	
	10	专业综合实训	待定	1.0	28		28						1		5	
	11	毕业教育	0801002	1.0	28	0	28							1		
	12	毕业实习	0801003	10.0	280	0	280							10		
	13	毕业设计	0102073	6.0	168	0	168							6		
小计				27.0	756	0	756	0	1	2	3	4	17			
合计				78	1572	518	1054	8	7	17	24	18	17			

表四 专业能力拓展模块教学进程表

课程类别	课程编号	课程名称	课程代码	课程学分	课程学时		年级/学期/理论课周数/周课时/实训周						考核方式		备注		
					总学时	其中	一学年		二学年		三学年		考试	考查			
							理论学时	实验实训学时	1	2	3	4				5	6
		1. 网店美工	1004170	1.0	16	16	1	19	1	17	1	14	1	14	0		
		2. 网店运营推广	1004171	1.0	16	16	1	19	1	17	1	14	1	14	0		
		3. 网店客服与售后管理	1004172	1.0	16	16	1	19	1	17	1	14	1	14	0		
		4. 网店视觉营销	1004173	1.0	16	16	1	19	1	17	1	14	1	14	0		
		5. 网店数据运营	1004174	1.0	16	16	1	19	1	17	1	14	1	14	0		
		6. 网店活动策划与执行	1004175	1.0	16	16	1	19	1	17	1	14	1	14	0		
		7. 网店物流配送管理	1004176	1.0	16	16	1	19	1	17	1	14	1	14	0		
		8. 网店客户关系管理	1004177	1.0	16	16	1	19	1	17	1	14	1	14	0		
		9. 网店品牌管理	1004178	1.0	16	16	1	19	1	17	1	14	1	14	0		
		10. 网店法律风险防范	1004179	1.0	16	16	1	19	1	17	1	14	1	14	0		
		11. 网店知识产权保护	1004180	1.0	16	16	1	19	1	17	1	14	1	14	0		
		12. 网店危机公关处理	1004181	1.0	16	16	1	19	1	17	1	14	1	14	0		
		13. 网店行业趋势分析	1004182	1.0	16	16	1	19	1	17	1	14	1	14	0		
		14. 网店国际市场分析	1004183	1.0	16	16	1	19	1	17	1	14	1	14	0		
		15. 网店跨境电商运营	1004184	1.0	16	16	1	19	1	17	1	14	1	14	0		
		16. 网店供应链管理	1004185	1.0	16	16	1	19	1	17	1	14	1	14	0		
		17. 网店物流成本管理	1004186	1.0	16	16	1	19	1	17	1	14	1	14	0		
		18. 网店仓储管理	1004187	1.0	16	16	1	19	1	17	1	14	1	14	0		
		19. 网店包装与配送	1004188	1.0	16	16	1	19	1	17	1	14	1	14	0		
		20. 网店售后服务提升	1004189	1.0	16	16	1	19	1	17	1	14	1	14	0		
		21. 网店客户忠诚度培养	1004190	1.0	16	16	1	19	1	17	1	14	1	14	0		
		22. 网店品牌文化建设	1004191	1.0	16	16	1	19	1	17	1	14	1	14	0		
		23. 网店品牌定位策略	1004192	1.0	16	16	1	19	1	17	1	14	1	14	0		
		24. 网店品牌传播策略	1004193	1.0	16	16	1	19	1	17	1	14	1	14	0		
		25. 网店品牌危机应对	1004194	1.0	16	16	1	19	1	17	1	14	1	14	0		
		26. 网店品牌资产评估	1004195	1.0	16	16	1	19	1	17	1	14	1	14	0		
		27. 网店品牌溢价能力	1004196	1.0	16	16	1	19	1	17	1	14	1	14	0		
		28. 网店品牌忠诚度提升	1004197	1.0	16	16	1	19	1	17	1	14	1	14	0		
		29. 网店品牌口碑管理	1004198	1.0	16	16	1	19	1	17	1	14	1	14	0		
		30. 网店品牌年轻化策略	1004199	1.0	16	16	1	19	1	17	1	14	1	14	0		
		31. 网店品牌跨界合作	1004200	1.0	16	16	1	19	1	17	1	14	1	14	0		
		32. 网店品牌国际化战略	1004201	1.0	16	16	1	19	1	17	1	14	1	14	0		
		33. 网店品牌社会责任	1004202	1.0	16	16	1	19	1	17	1	14	1	14	0		
		34. 网店品牌文化传承	1004203	1.0	16	16	1	19	1	17	1	14	1	14	0		
		35. 网店品牌文化创新	1004204	1.0	16	16	1	19	1	17	1	14	1	14	0		
		36. 网店品牌文化输出	1004205	1.0	16	16	1	19	1	17	1	14	1	14	0		
		37. 网店品牌文化认同	1004206	1.0	16	16	1	19	1	17	1	14	1	14	0		
		38. 网店品牌文化共鸣	1004207	1.0	16	16	1	19	1	17	1	14	1	14	0		
		39. 网店品牌文化融合	1004208	1.0	16	16	1	19	1	17	1	14	1	14	0		
		40. 网店品牌文化重构	1004209	1.0	16	16	1	19	1	17	1	14	1	14	0		
		41. 网店品牌文化重塑	1004210	1.0	16	16	1	19	1	17	1	14	1	14	0		
		42. 网店品牌文化再造	1004211	1.0	16	16	1	19	1	17	1	14	1	14	0		
		43. 网店品牌文化焕新	1004212	1.0	16	16	1	19	1	17	1	14	1	14	0		
		44. 网店品牌文化升级	1004213	1.0	16	16	1	19	1	17	1	14	1	14	0		
		45. 网店品牌文化迭代	1004214	1.0	16	16	1	19	1	17	1	14	1	14	0		
		46. 网店品牌文化变革	1004215	1.0	16	16	1	19	1	17	1	14	1	14	0		
		47. 网店品牌文化转型	1004216	1.0	16	16	1	19	1	17	1	14	1	14	0		
		48. 网店品牌文化重塑	1004217	1.0	16	16	1	19	1	17	1	14	1	14	0		
		49. 网店品牌文化再造	1004218	1.0	16	16	1	19	1	17	1	14	1	14	0		
		50. 网店品牌文化焕新	1004219	1.0	16	16	1	19	1	17	1	14	1	14	0		
		51. 网店品牌文化升级	1004220	1.0	16	16	1	19	1	17	1	14	1	14	0		
		52. 网店品牌文化迭代	1004221	1.0	16	16	1	19	1	17	1	14	1	14	0		
		53. 网店品牌文化变革	1004222	1.0	16	16	1	19	1	17	1	14	1	14	0		
		54. 网店品牌文化转型	1004223	1.0	16	16	1	19	1	17	1	14	1	14	0		
		55. 网店品牌文化重塑	1004224	1.0	16	16	1	19	1	17	1	14	1	14	0		
		56. 网店品牌文化再造	1004225	1.0	16	16	1	19	1	17	1	14	1	14	0		
		57. 网店品牌文化焕新	1004226	1.0	16	16	1	19	1	17	1	14	1	14	0		
		58. 网店品牌文化升级	1004227	1.0	16	16	1	19	1	17	1	14	1	14	0		
		59. 网店品牌文化迭代	1004228	1.0	16	16	1	19	1	17	1	14	1	14	0		
		60. 网店品牌文化变革	1004229	1.0	16	16	1	19	1	17	1	14	1	14	0		
		61. 网店品牌文化转型	1004230	1.0	16	16	1	19	1	17	1	14	1	14	0		
		62. 网店品牌文化重塑	1004231	1.0	16	16	1	19	1	17	1	14	1	14	0		
		63. 网店品牌文化再造	1004232	1.0	16	16	1	19	1	17	1	14	1	14	0		
		64. 网店品牌文化焕新	1004233	1.0	16	16	1	19	1	17	1	14	1	14	0		
		65. 网店品牌文化升级	1004234	1.0	16	16	1	19	1	17	1	14	1	14	0		
		66. 网店品牌文化迭代	1004235	1.0	16	16	1	19	1	17	1	14	1	14	0		
		67. 网店品牌文化变革	1004236	1.0	16	16	1	19	1	17	1	14	1	14	0		
		68. 网店品牌文化转型	1004237	1.0	16	16	1	19	1	17	1	14	1	14	0		
		69. 网店品牌文化重塑	1004238	1.0	16	16	1	19	1	17	1	14	1	14	0		
		70. 网店品牌文化再造	1004239	1.0	16	16	1	19	1	17	1	14	1	14	0		
		71. 网店品牌文化焕新	1004240	1.0	16	16	1	19	1	17	1	14	1	14	0		
		72. 网店品牌文化升级	1004241	1.0	16	16	1	19	1	17	1	14	1	14	0		
		73. 网店品牌文化迭代	1004242	1.0	16	16	1	19	1	17	1	14	1	14	0		
		74. 网店品牌文化变革	1004243	1.0	16	16	1	19	1	17	1	14	1	14	0		
		75. 网店品牌文化转型	1004244	1.0	16	16	1	19	1	17	1	14	1	14	0		
		76. 网店品牌文化重塑	1004245	1.0	16	16	1	19	1	17	1	14	1	14	0		
		77. 网店品牌文化再造	1004246	1.0	16	16	1	19	1	17	1	14	1	14	0		
		78. 网店品牌文化焕新	1004247	1.0	16	16	1	19	1	17	1	14	1	14	0		
		79. 网店品牌文化升级	1004248	1.0	16	16	1	19	1	17	1	14	1	14	0		
		80. 网店品牌文化迭代	1004249	1.0	16	16	1	19	1	17	1	14	1	14	0		
		81. 网店品牌文化变革	1004250	1.0	16	16	1	19	1	17	1	14	1	14	0		
		82. 网店品牌文化转型	1004251	1.0	16	16	1	19	1	17	1	14	1	14	0		
		83. 网店品牌文化重塑	1004252	1.0													

表五 周课时及学时统计表

模块	一年级		二年级				三年级				教学学时(节)				
	第一学期		第二学期		第三学期		第四学期		第五学期		第六学期		理论学时	实训学时	合计
	周课时	实训周	周课时	实训周	周课时	实训周	周课时	实训周	周课时	实训周	周课时	实训周			
基本素养及拓展模块	16	2	19	0	4	0	4	0	5	0	0	0	596	282	878
专业基础及核心模块	8	0	6	1	15	2	21	3	14	4	0	17	518	1054	1572
专业能力拓展模块	0	0	0	0	4	1	3	1	8	0	0	0	102	122	224
合计	24	2	25	1	23	3	28	4	27	4	0	17	1216	1458	2674

基本素养及拓课程学时数占总学时的比例: 32.8%

湖南商务职院技术学院公共选修课课程表

网络课程名称	学分	学时	制作公司	讲师	讲师介绍
文化地理	2	29	尔雅	韩茂莉	北京大学城市与环境学院教授
古代名剧鉴赏	2	28	尔雅	陈维昭	复旦大学教授，博士生导师。中国金瓶梅学会副秘书长、中国古代戏曲学会常务理事、中国红楼梦学会理事。
国际经济学	2	27	尔雅	彭刚	中国人民大学国际经济系教授
世界建筑史	2	35	尔雅	陈仲丹	世界史专业教授
中西文化比较	2	32	尔雅	卓正坤	北大外语学院世界文学研究所教授、博士生导师、所长
大学生恋爱与健康	2	18	尔雅	李子勋	中日友好医院 主任医师
旅游文化学	2	32	尔雅	沈祖祥	复旦大学副教授
茶与健康	2	32	尔雅	屠幼英	浙江大学教授、博导
口才艺术与社交礼仪	2	32	尔雅	艾跃进	南开大学教授，全国著名演讲家，口才艺术、社交礼仪专家
食品安全与日常饮食	1	15	尔雅	陈芳	中国农业大学食品科学与营养工程学院副教授
中华诗词之美	1	23	尔雅	叶嘉莹	南开大学中华古典文化研究所所长，博士生导师
形象管理	2	21	尔雅	王红	南开大学教授
伦理与礼仪	2	28	智慧树	孙君恒	北京大学伦理学专业的哲学博士
韩国语入门	2	30	智慧树	张英美	延边大学教学团队
中国女性文化	2	28	智慧树	赵树勤	湖南师范大学文学博士，湖南师范大学文学院教授，博士生导师
大学生创新创业指导	1	17	智慧树	姚金海	湖南师范大学招生与就业指导处副研究员、国家高级职业指导师。
中外美术评析与欣赏	2	28	智慧树	陈飞虎	湖南大学建筑学院教授、博士生导师，湖南省美术家协会副主席，中国美术家协会会员

备注：以上课程为部分网络在线课程，选修学生可以在寒暑假期间学习。每学期选修课程会进行动态调整。

7:
